

Ravintolalaitteet
700XP HP ohjelmoitava rasvakeitin
15 L, 400 mm

KAPPALE # _____

MALLI # _____

NIMI # _____

SIS # _____

AIA # _____



371083 (E7FREDIGFP)

HP RASVAKEITIN 15 L,
OHJELMOITAVA, 400MM**Lyhyt spesifikaatio****Kapp. Nro.** _____

Ohjelmoitava rasvakeitin automaattisilla korinnostimilla, sulatustoiminnolla ja digitaalisella näytöllä. Rasvakeittimeen on mahdollista ohjelmoida viisi keitto-ohjelmaa HACCP säännösten mukaisesti. Ohjelmiin on saatavissa viisi lämpötilaa ja kaksi korinnostoaikaa per ohjelma.

Rasvakeitin V:n muotoisella altaalla on erinomainen keittiöille jotka haluavat monipuolista, tehokasta rasvakeitintä ja helppoa puhdistettavuutta. Rasvakeitin on varustettu tehokkailla ulkopuolisilla infrapunavastuksilla, joilla öljy säilyy pidempään (verrattuna elementteihin jotka ovat altaan sisällä).

700 XP laitesarja sisältää yli 100 mallia, jotka ovat suunniteltu takaamaan korkeimman tuottavuuden, luotettavuuden, ergonomian sekä energiansäästön. Sarjan ominaispiirteenä on, että kaikki laitteet ovat 730 mm syviä ja leveysvaihtoehtoina on 400 mm, 800 mm tai 1200 mm.

Sarjassa on paljon energiatehokkuuteen ja ympäristöystävällisyyteen

liittyviä ratkaisuja ja laitteet ovat valmistettu laadukkaasta ruostumattomasta teräksestä.

HYVÄKSYNTÄ: _____

Ominaisuudet

- Laite asennetaan korkeussäädettävälle, ruostumattomasta teräksestä valmistetuille jaloille.
- Syvävedetty V-muotoinen allas.
- Elektroninen ohjauspaneeli, jolla voidaan tallentaa 5 ohjelmaa muistiin (HACCP-standardien mukaiset) 5 lämpötilalla ja 2 nostojalla ohjelmaa kohti.
- Automaattinen korinnostojärjestelmä: 2 erikseen ohjattavaa nostolaitetta
- Tehokkaat infrapunalämpövastukset on asennettu altaiden ulkopuolelle.
- Öljyn lämpötilan termostaattisäätö maks. 185 C°.
- Sisäänrakennettu ölykäs, turvallisuudesta vastaava elektroninen ohjausjärjestelmä valvoo lämpötilaa keittämisen aikana.
- Kaikissa yksiköissä on vakiovarusteena ylikuumentumissuojatermostaatti.
- Kaikki pääkomponentit sijaitsevat laitteen edessä ja ovat helposti huollettavissa.
- IPX4-vesisuojaus.
- Valinnainen kannettava öljynlaadun valvontalaitte (koodi 9B8081) tehokkaaseen öljynhallintaan.
- [NOT TRANSLATED]

Rakenne

- Altaan sisäpuolen pyöristetyt kulmat helpottavat puhdistamista.
- Ulkopaneelit ruostumatonta terästä ja Scotch Brite -viimeistelyllä.
- Laitteen päälliosa on valmistettu yhtenäisestä 1,5 mm paksusta ruostumattomasta teräksestä.
- Laitteet ovat valmistettu laserleikkaamalla, jolloin saumakohdat ovat yhtenäisiä, eikä likataskuja pääse muodostumaan. Puhtaanapito on helppoa.

Vastuullisuus



- Sveitsin energiatehokkuusasetuksen (730.02) mukainen malli.

Sisältyvät varusteet

- 1 kpl Ovi avojalustaan PNC 206350
- 1 kpl 2 kpl 1/2 koreja 14 ja 15 L rasvakeittimiin PNC 921692

Lisävarusteet

- Liitossarja PNC 206086
- Jalkasarja laipalla PNC 206136
- Tuki 800 mm silta-asennus PNC 206137
- Potkulista 400 mm PNC 206175
- Potkulista 800 mm PNC 206176
- Potkulista 1000 mm PNC 206177
- Potkulista 1200 mm PNC 206178
- Potkulista 1600 mm PNC 206179
- Iso kori automaattiseen rasvakeittimeen 700XP PNC 206196
- Sakka-astia 15 L rasvakeittimet PNC 206235
- Potkupelti sivulle, 2 kpl - 700XP PNC 206249
- Öljyn poistoputki 15 L rasvakeittimeen PNC 206301
- Sivukaide oikea ja vasen PNC 206307
- takakaide 800 mm PNC 206308
- Ovi avojalustaan PNC 206350
- Jalustan tuki jaloille tai pyörille - 400 mm (700/900) PNC 206366
- Jalustan tuki jaloille tai pyörille - 800mm (700/900) PNC 206367
- Jalustan tuki jaloille tai pyörille - 1200mm (700/900) PNC 206368
- Jalustan tuki jaloille tai pyörille - 1600mm (700/900) PNC 206369
- Jalustan tuki jaloille tai pyörille - 2000mm (700/900) PNC 206370
- Takapaneeli - 600mm (700/900XP) PNC 206373
- Takapaneeli - 800mm (700/900) PNC 206374
- Takapaneeli - 1000mm (700/900) PNC 206375
- Takapaneeli - 1200mm (700/900) PNC 206376
- Jalustan tuki jaloille/pyörille (600 mm) PNC 206431
- 2 kpl sivupeitelevyt 700x700 mm PNC 216000
- Kori 14 ja 15 L rasvakeittimiin jalustalla PNC 921691
- 2 kpl 1/2 koreja 14 ja 15 L rasvakeittimiin PNC 921692
- Tanko 15 L rasvakeittimien poistoputken avaamiseen PNC 921695
- 15 L rasvakeittimen suoja jauhoisille tuotteille PNC 921696

Edestä

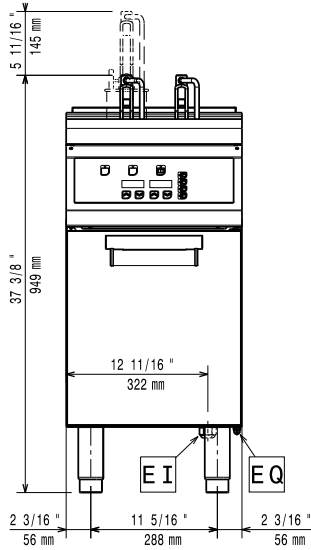

Sivulta

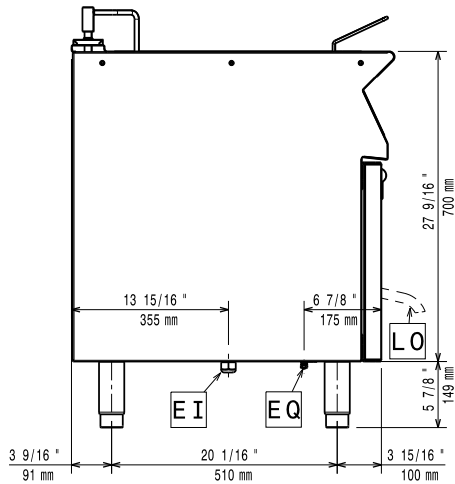

EI = Sähköliitäntä
 EQ = Ekvipotentiaali ruuvi

Päältä

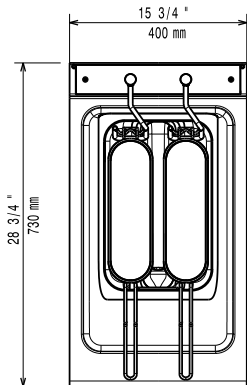
Sähkö

380-400 V/3N ph/50-60 Hz

Jännite:

Kokonaisteho:

10 kW

Avaintieto

Altaan hyötytilavuus (leveys): 240 mm

Altaan hyötytilavuus (korkeus):

505 mm

Altaan hyötytilavuus (syvyys):

380 mm

Altaan tilavuus:

13 lt MIN; 15 lt MAX

Termostaatin säätöalue:

105 °C MIN; 185 °C MAX

Ulkomitat, leveys:

400 mm

Ulkomitat, syvyys:

730 mm

Ulkomitat, korkeus:

850 mm

Nettopaino:

59 kg

Sertifiointi ryhmä

EFE71E15